



MOVEO

APE-150/6010



es una marca registrada propiedad de
AB Tecno srl

Via Cicogna, 95 - 40068
S. Lazzaro di Savena (BO)
info@abtecno.com
www.abexo.tech

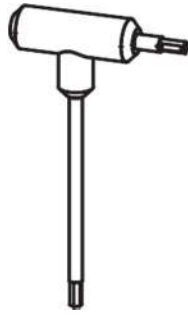

n.6

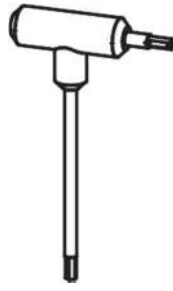

n.5



n.13



n.10

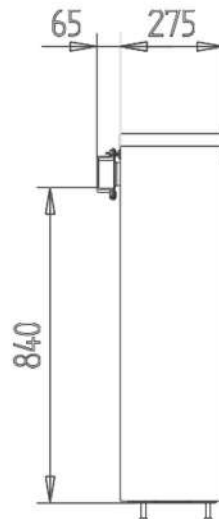
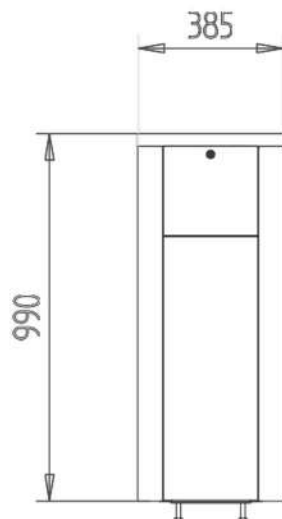
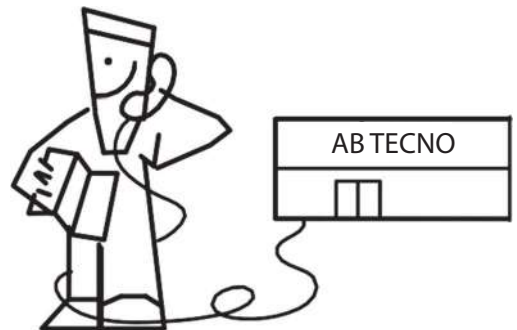
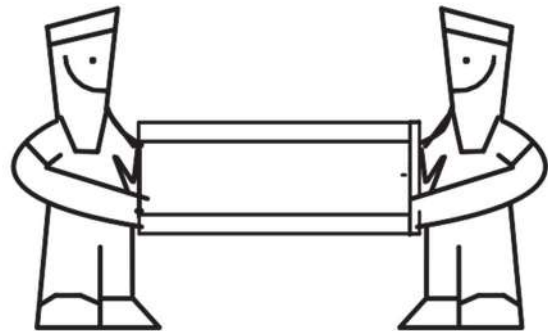

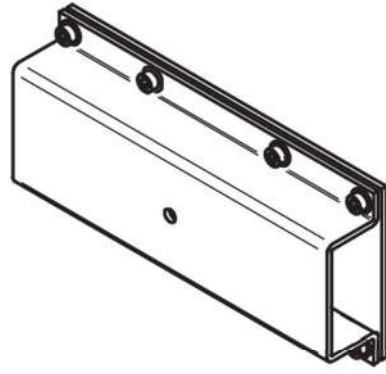
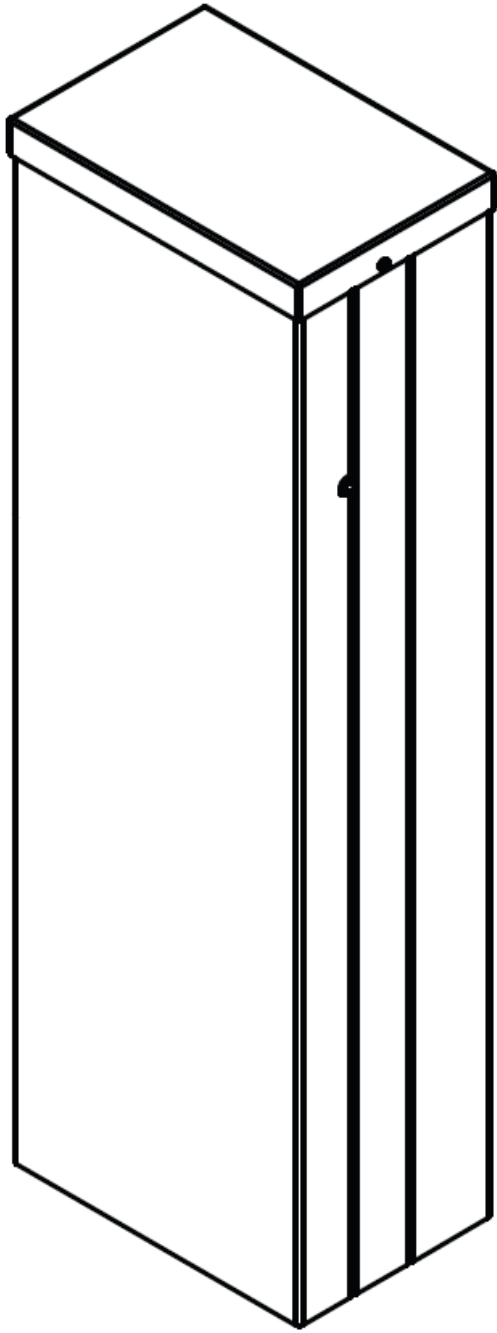

OPCIONALES

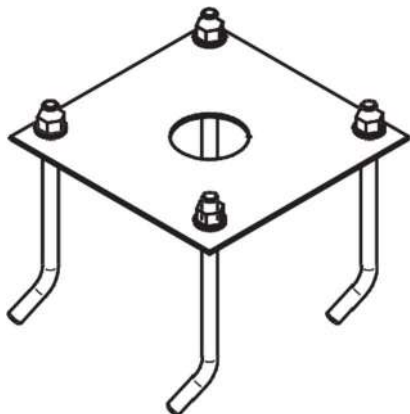
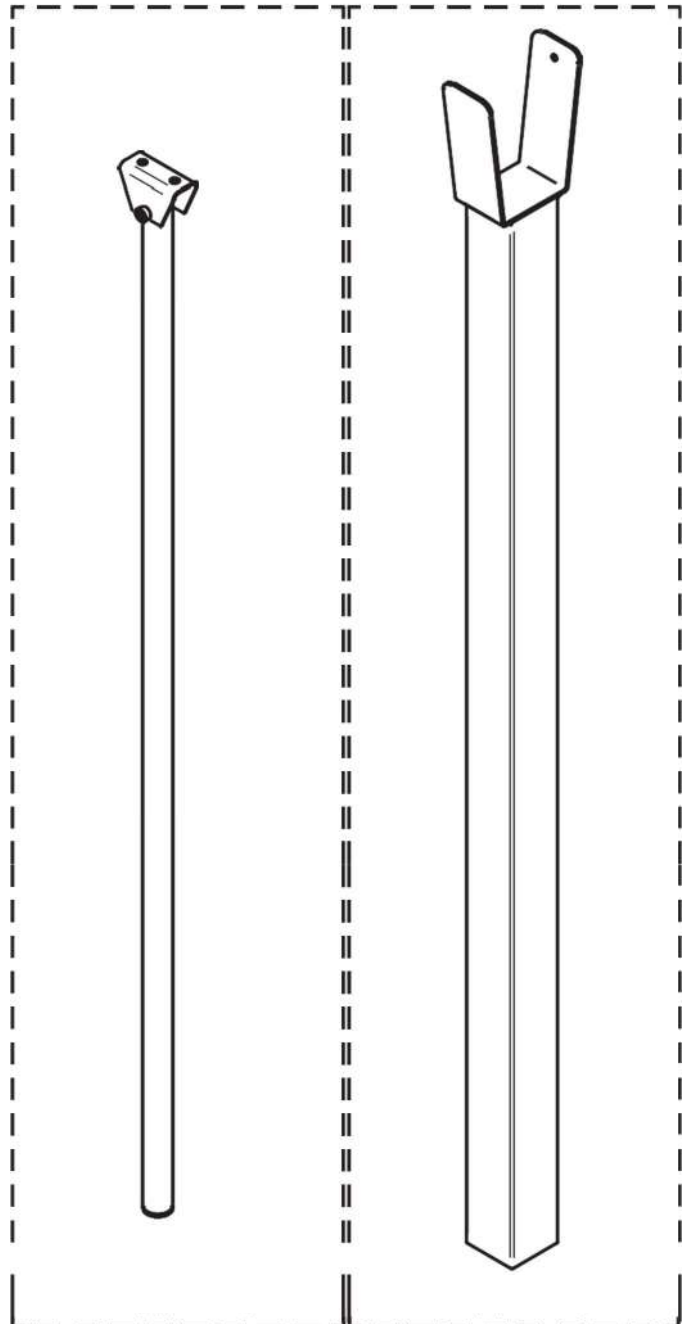

PREPARACIÓN DE INSTALACIÓN

Se denomina "IZQUIERDA" a una barrera que, al mirar la automatización desde el exterior del paso de vehículos, se instala a la izquierda del paso de vehículos.

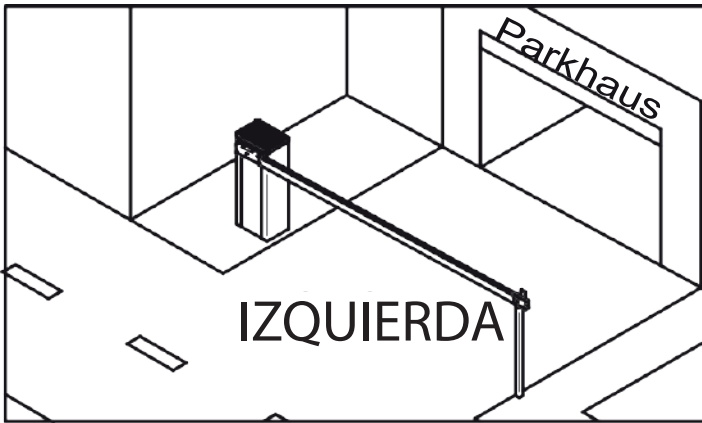

Se denomina "DERECHA" a una barrera que, al mirar la automatización desde el exterior del paso de vehículos, se instala a la derecha del paso de vehículos.

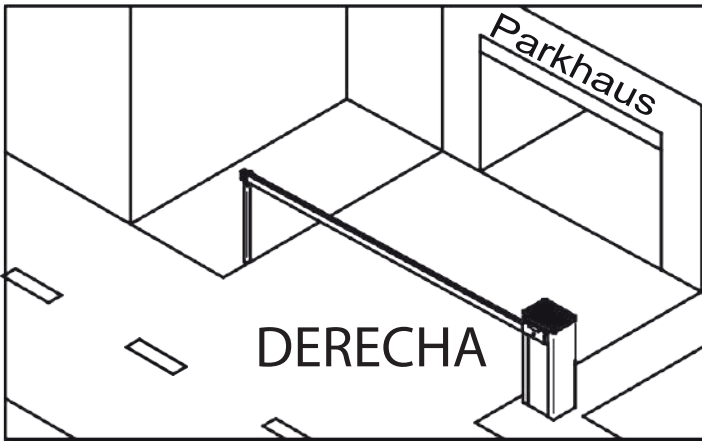

Una vez elegida la orientación de la barrera, es necesario preparar la instalación del sistema construyendo en el suelo la base de cimentación y el posible soporte tipo horquilla para la barra. Consulte las figuras siguientes para las construcciones.

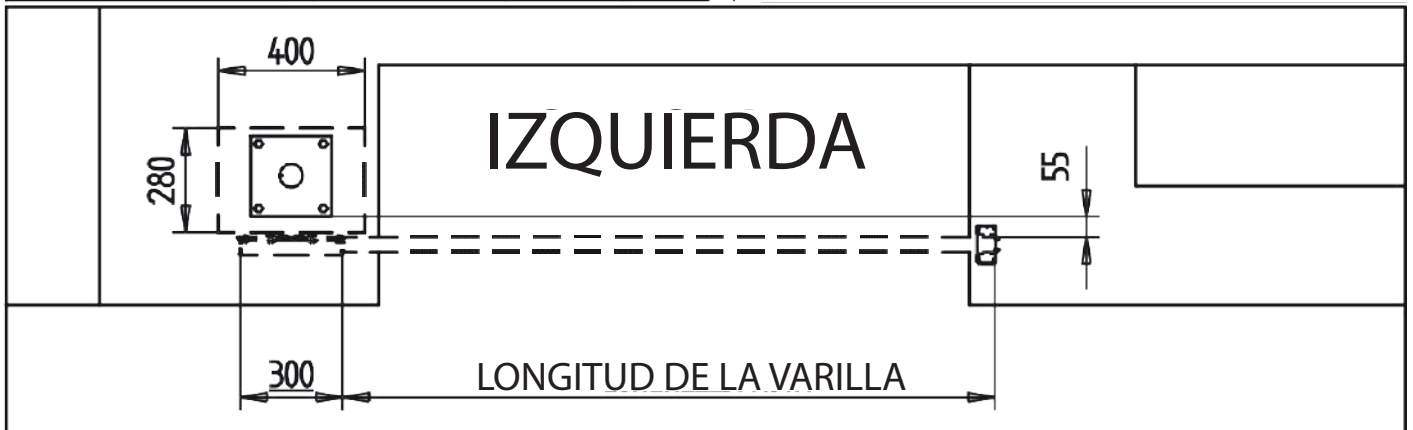
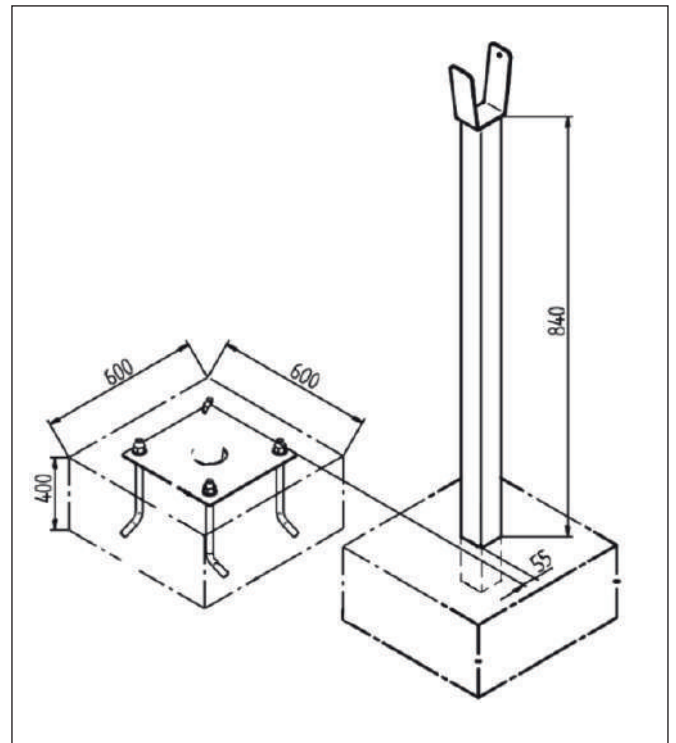

CONVERSIÓN DE BARRERA "DERECHA" A BARRERA "IZQUIERDA"

Desenrosque y retire el tornillo M8x16 [6] y la arandela [7] del eje estriado.

Extraiga el balancín [8] que actúa sobre los microinterruptores de final de carrera.

Desenganche el resorte de equilibrio [11] de la cadena [12].

Retire del eje estriado del motorreductor la placa perforada [13] y la cadena [12].

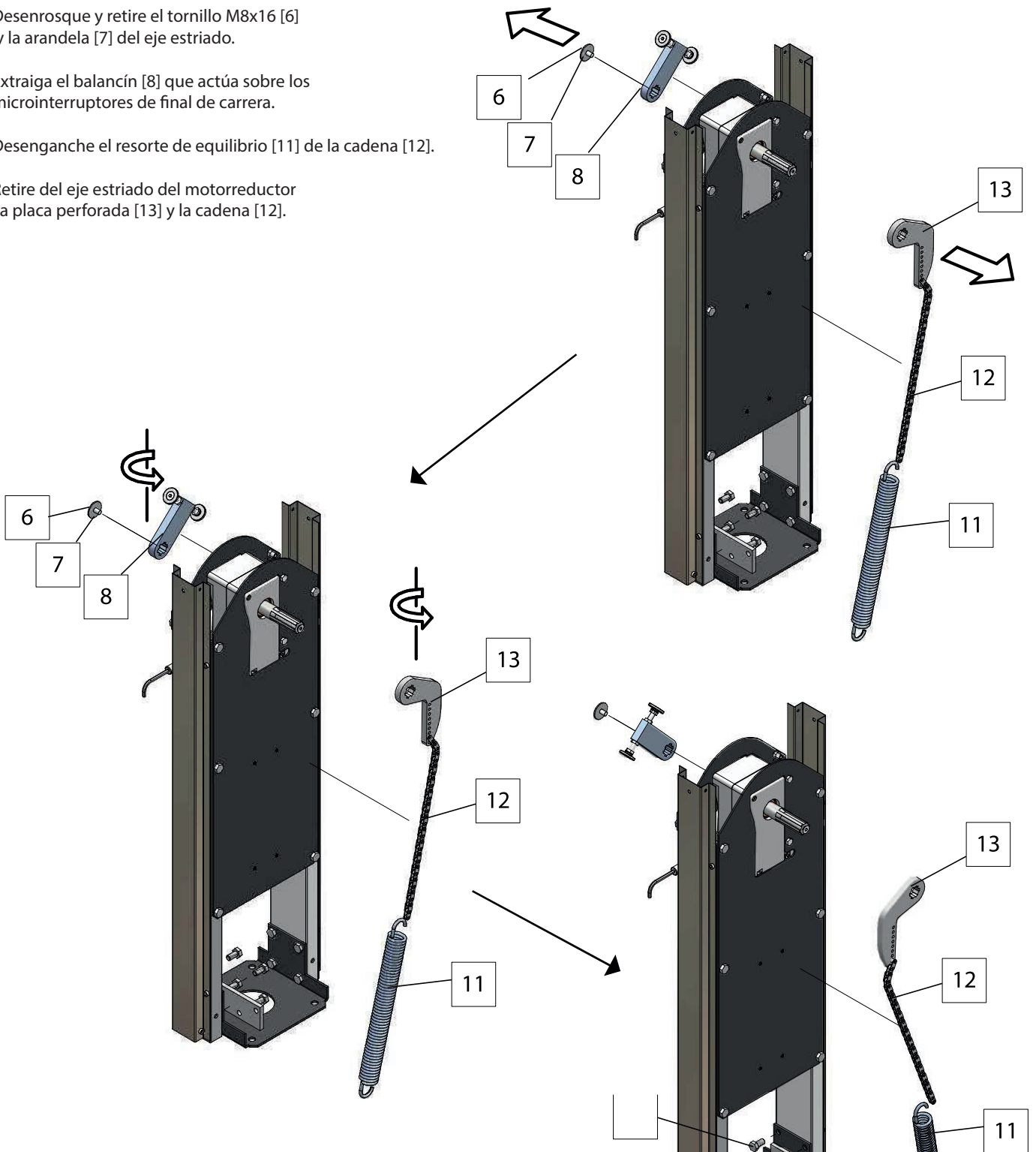

Voltee el balancín [8]
(la cara que antes era visible ahora debe estar dirigida hacia el eje dentado).
Inserte el balancín [8] en el eje dentado como se muestra en la figura a la derecha y apriete el tornillo [6] colocando la arandela [7].

Voltee la placa perforada [13] con la cadena adjunta (la cara que antes era visible ahora debe estar dirigida hacia el eje dentado).
Inserte la placa perforada [13] en el eje dentado como se muestra en la figura a la derecha.

Enganche el resorte de equilibrio [11] en la placa [10] y en la cadena [12].

AJUSTE DEL PUNTO DE ENGANCHE DE LA CADENA

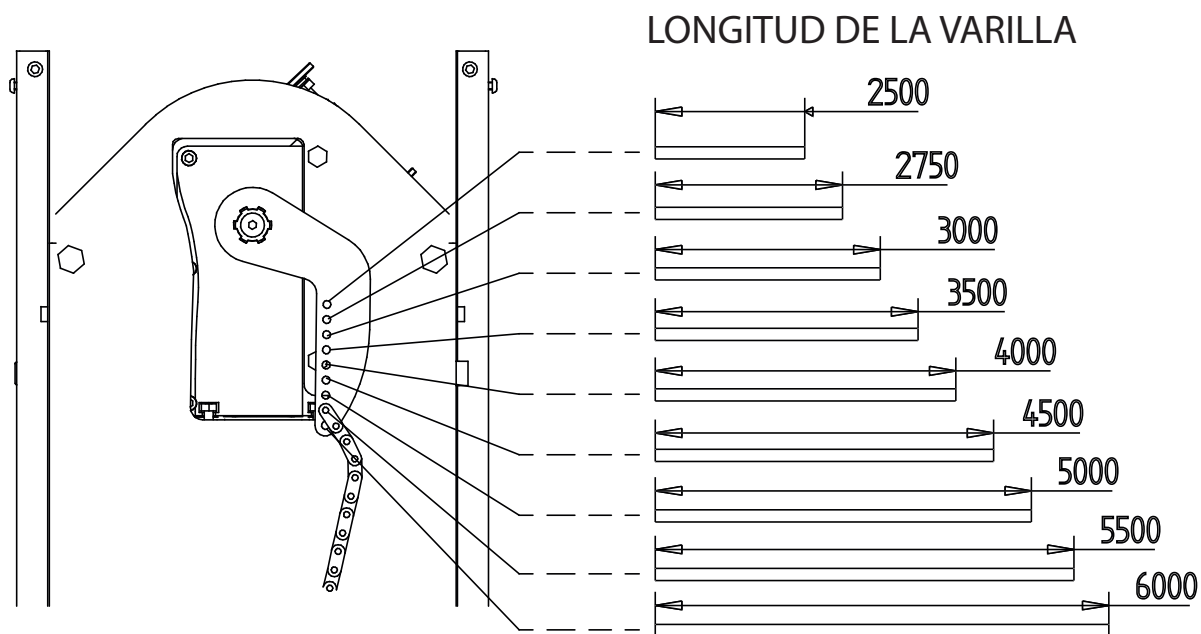

Verifique que la cadena esté conectada a la palanca en la posición correcta según la longitud del poste que debe instalarse en la barrera.



es una marca registrada propiedad de
AB Tecno srl

*Via Cicogna, 95 - 40068
S. Lazzaro di Savena (BO)
info@abtecno.com
www.abexo.tech*